

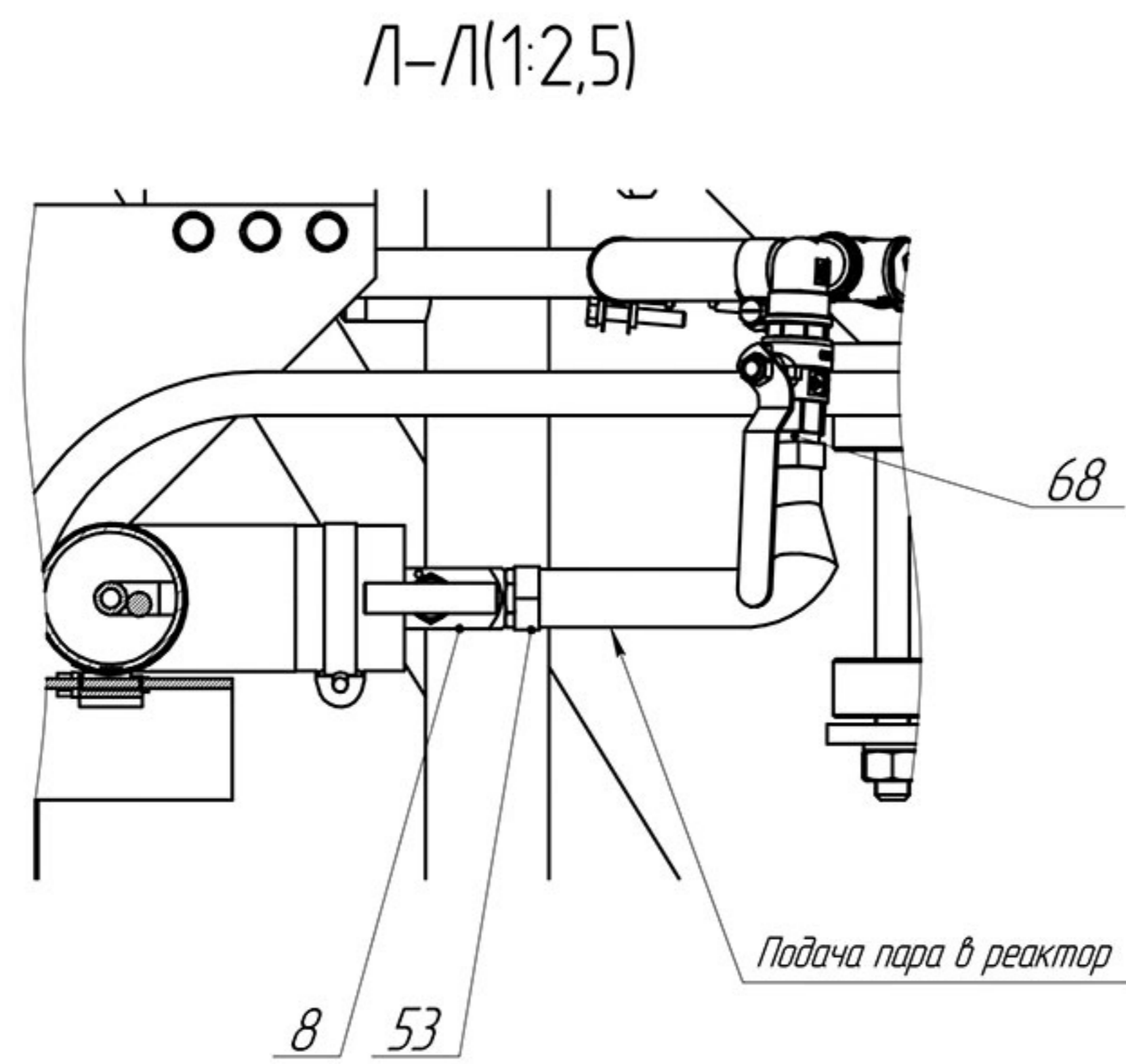

Изд. 1/2010г. Листы в сборе. Взам. лист 1. Итого 1. Копировать. Листы в сборе.

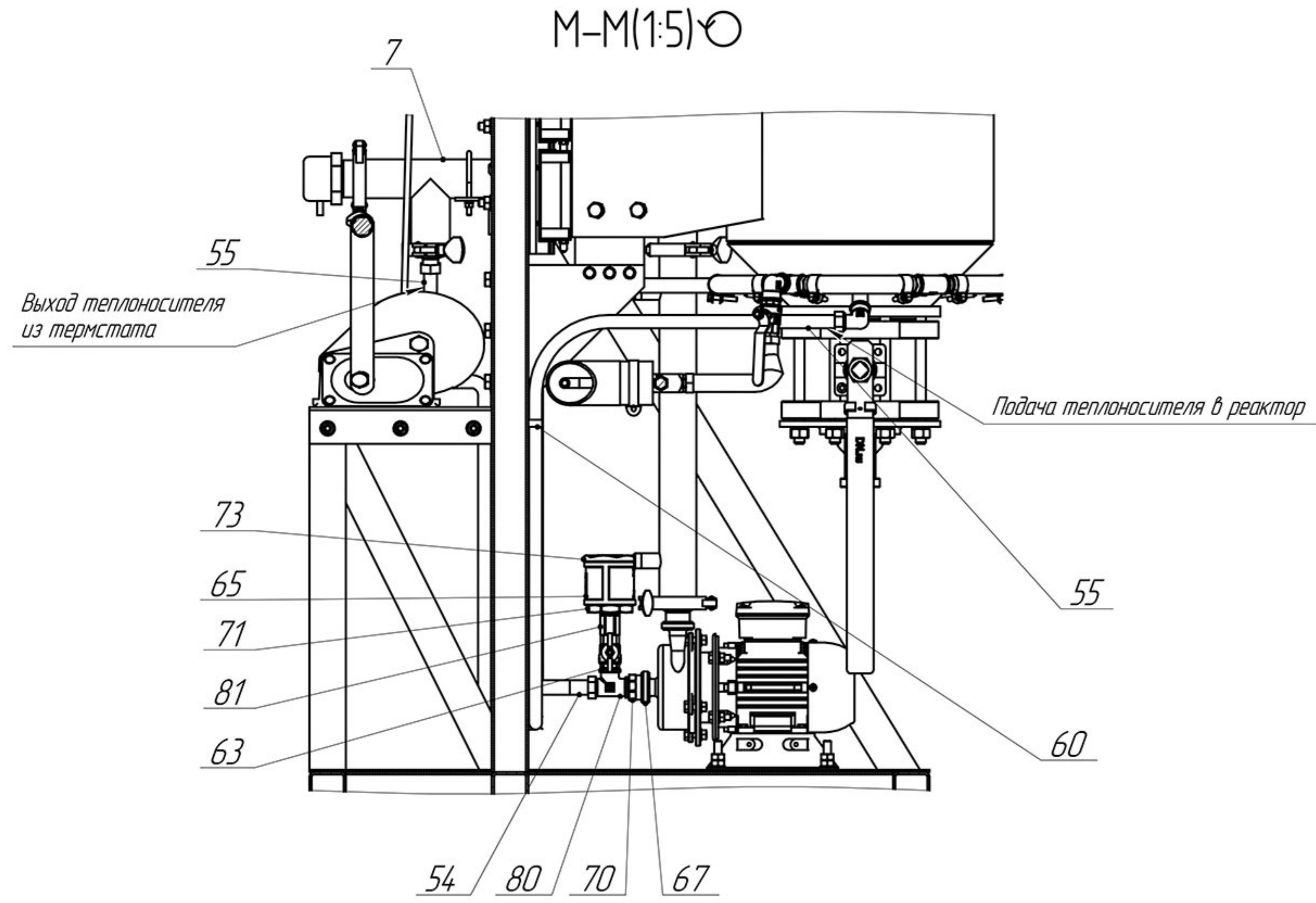

Б(1:2,5)
4 места

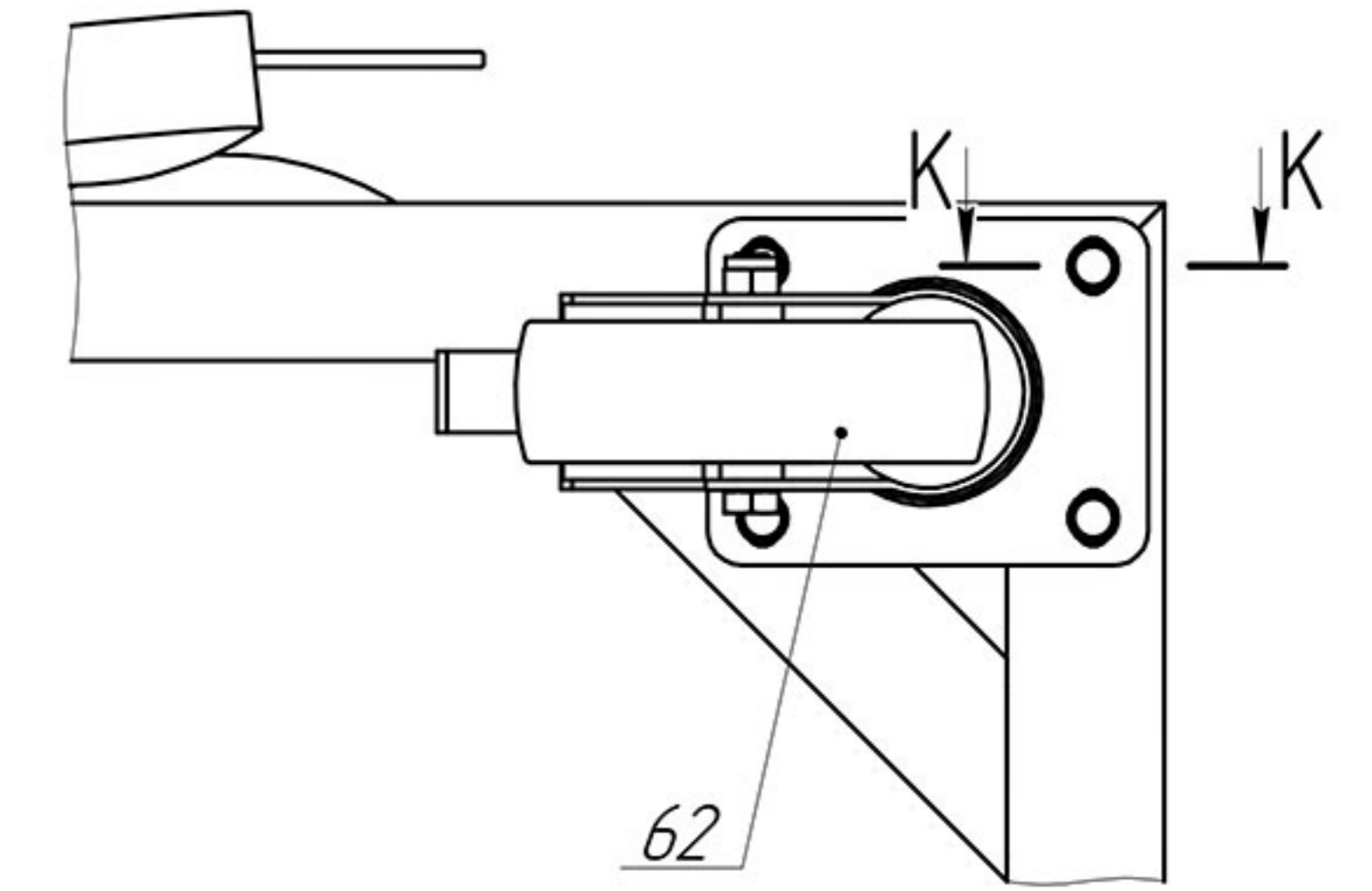

Выход теплоносителя из реактора и
подача на вход циркуляционного
насоса

Д Ⓞ

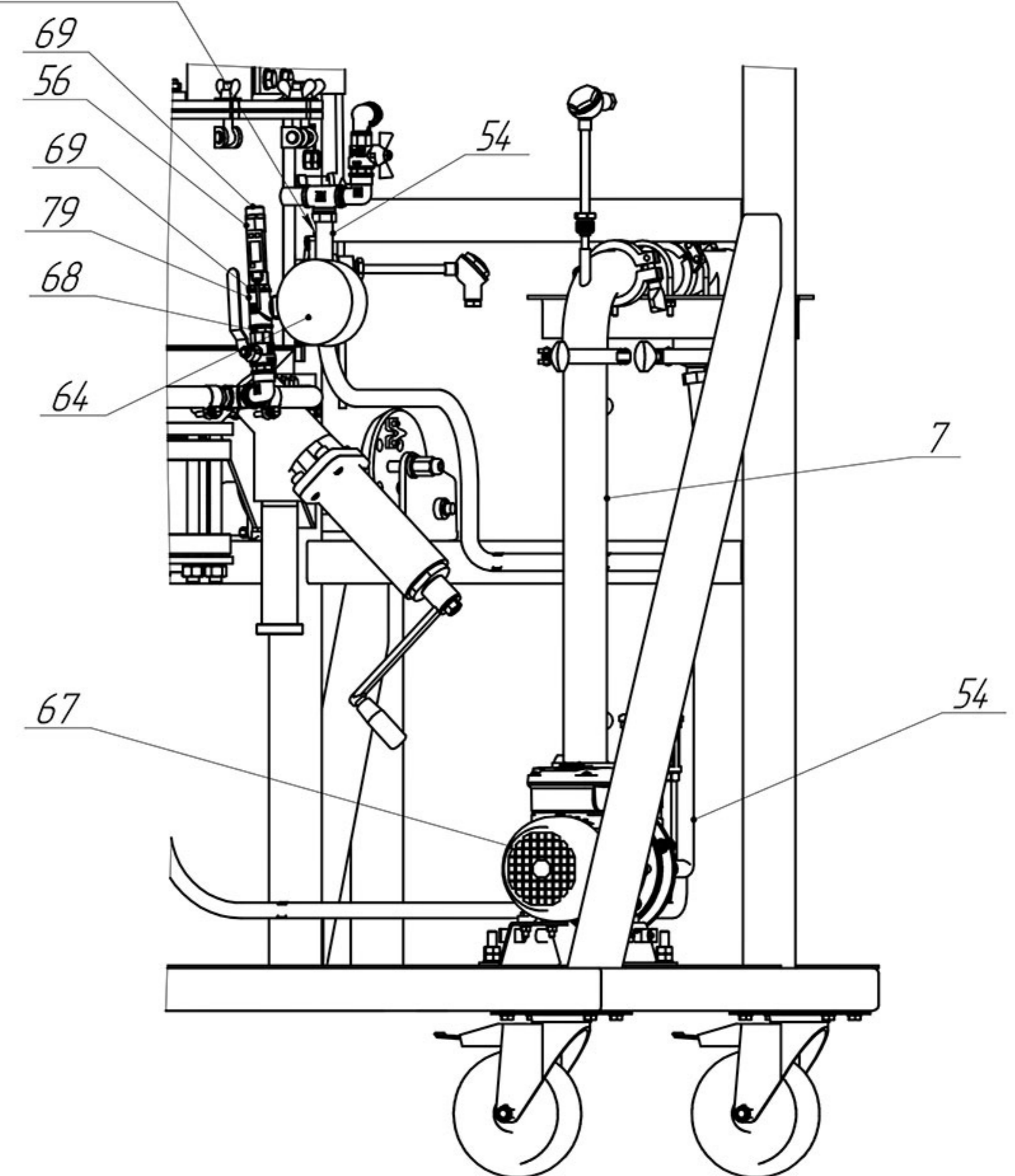

A

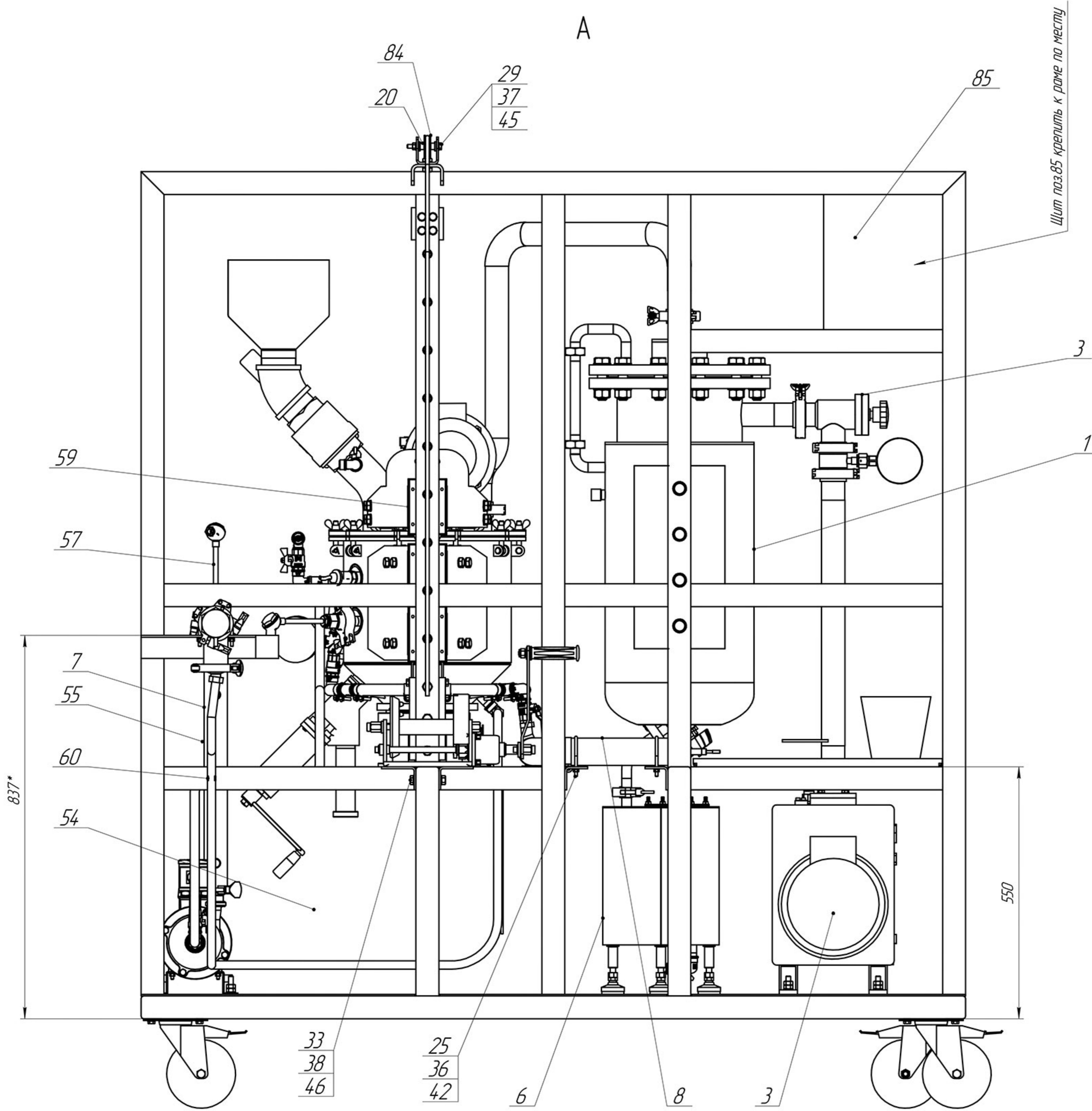

B

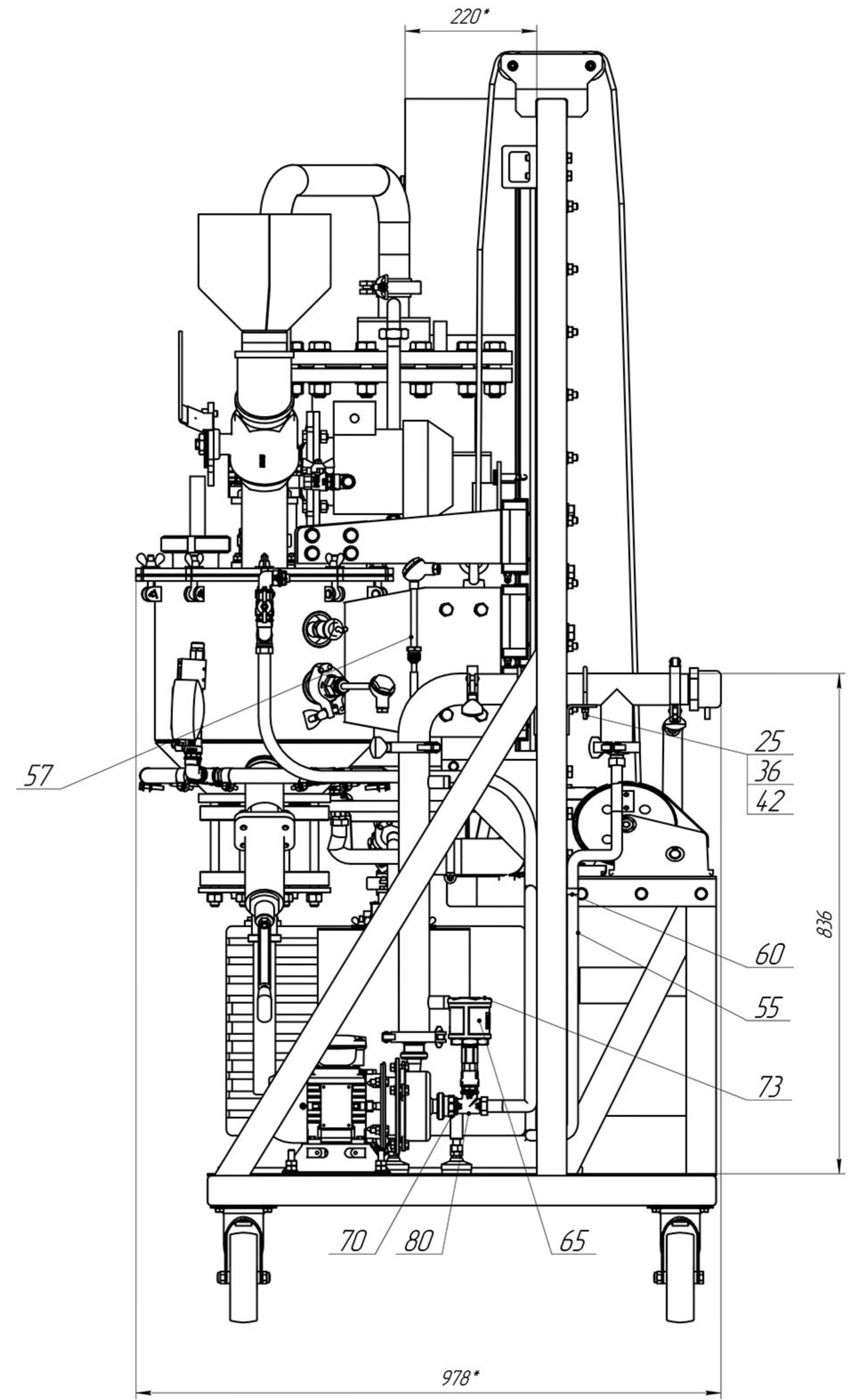

Лист 3
Формат А1
Копирован

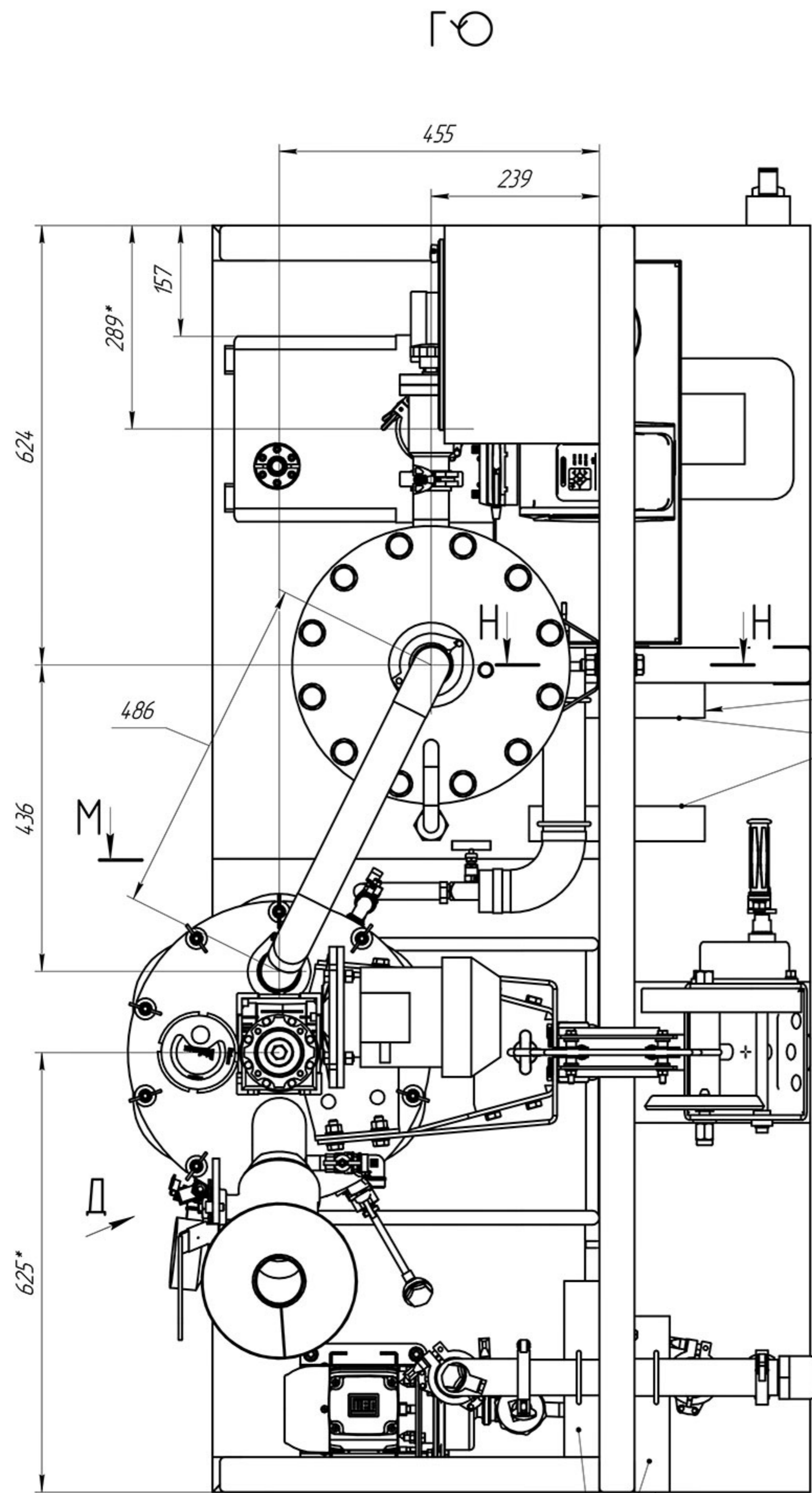

Уголки варить к раме поз.5 по месту,
отв. $\phi 7$ мм под хомут поз.25 сверлить по месту.
Уголок поз.23 скорректировать по длине: отрезать
заподлицо с рамой.

Уголки варить к раме поз.5 по месту,
отв. $\phi 7$ мм под хомут поз.25 сверлить по месту.
Уголок поз.23 скорректировать по длине: отступить 15мм
от хомута поз.25 и отрезать лишнее.

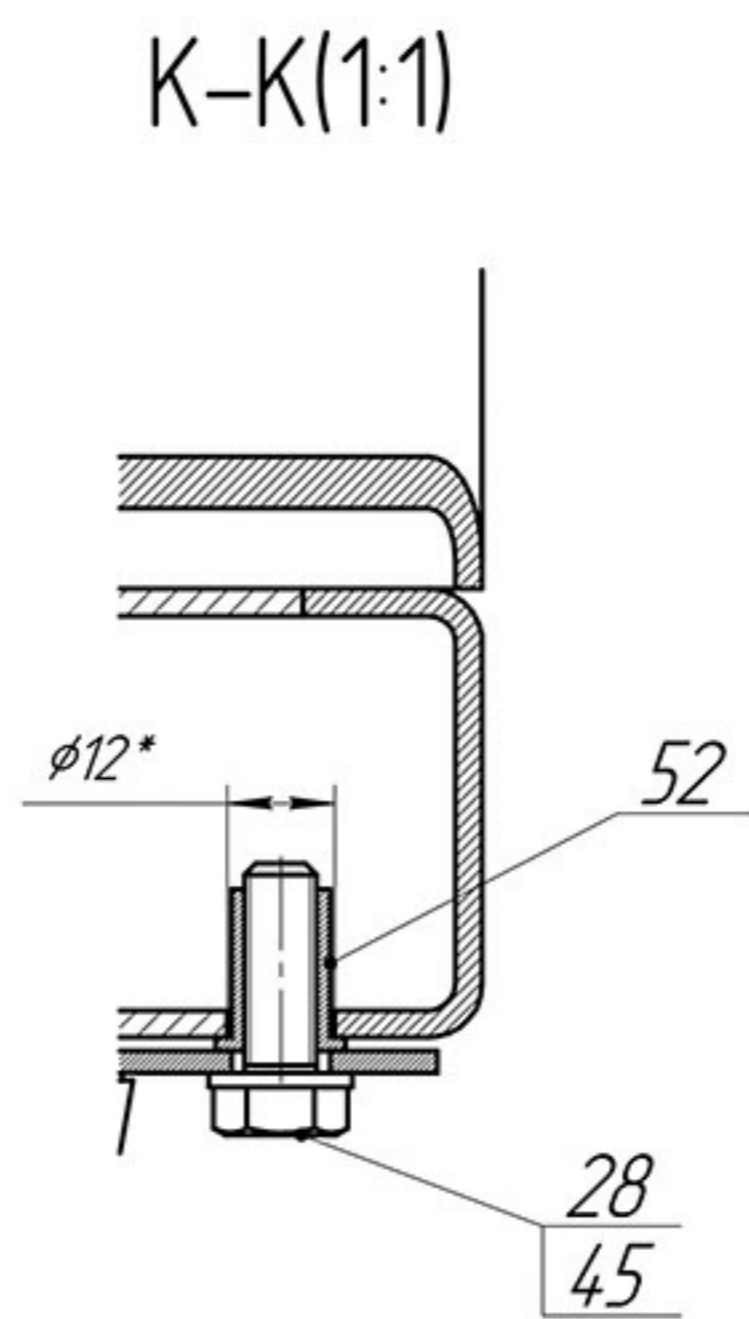
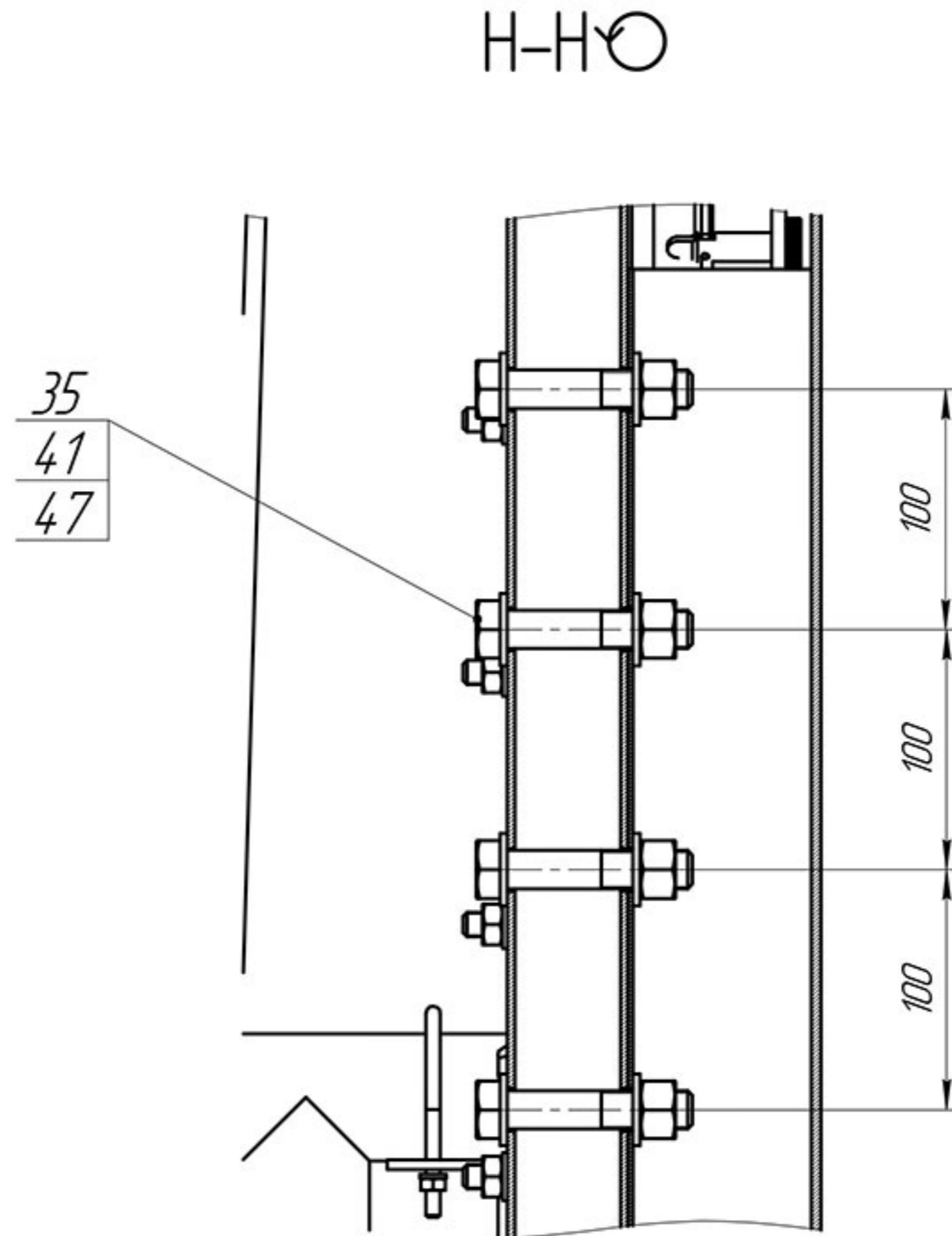

Ж(1:2)

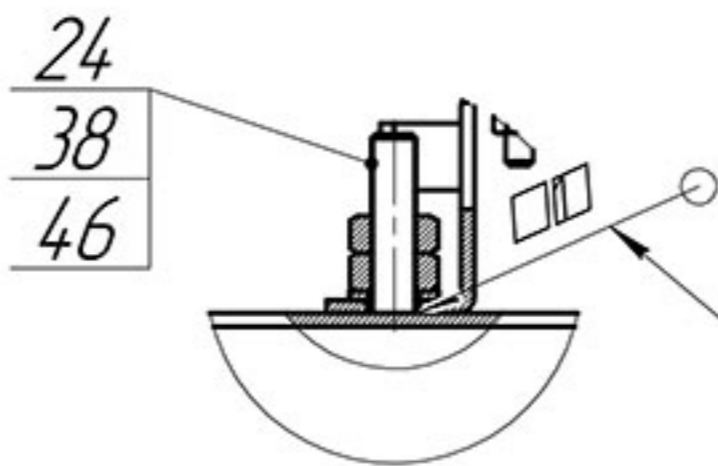

Шпильки поз.24 варить по месту,
после предварительной сборки

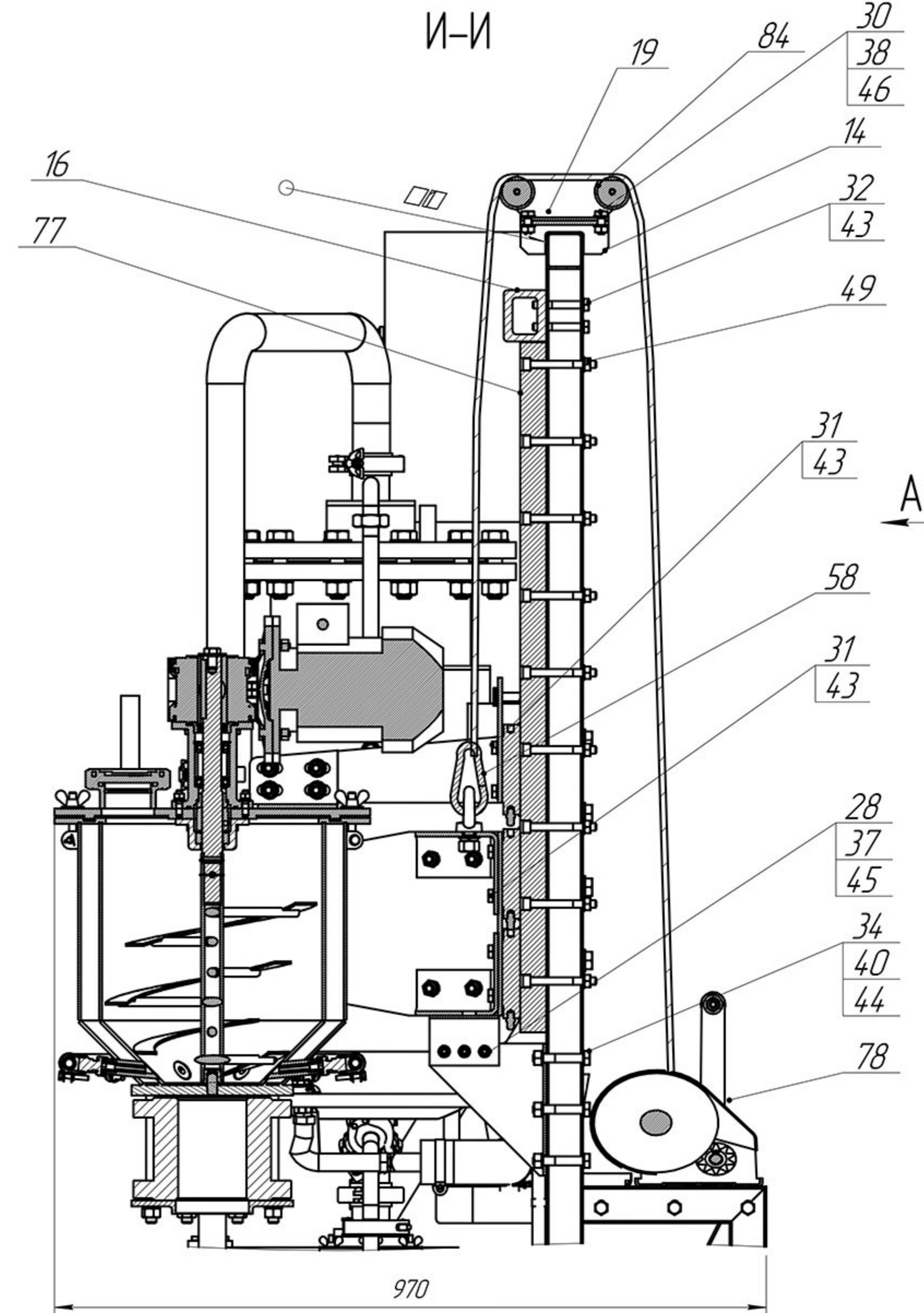

Е(1:2)
4 места

